

Advantage of EZ Folding System

폴딩도어란? 폴딩도어는 접이식 문으로 공간을 가치있게 활용하고자 쓰이는 문으로 기존 문들의 50% 개폐시스템을 90%이상으로 열리게 하여 주거용으로는 넓은 공간을, 상가용으로는 고객들의 접근성을 용이하도록 하는 시스템입니다.



EZ-FD54

베이직 폴딩도어

SPECIFICATION

- 모델명** EZ-FD54 (베이직 폴딩도어)
- 용도** 상업, 업무, 주거, 문화, 교육 등 건축물 용도 전반에 걸쳐 적용 가능
- 규격** 문 1짝당 450mm~최대 700mm (초과 사이즈 상담 후 협의)
유리를 분리하지 않은 경우 3,500mm, 유리를 2개 이상으로 분리하여 띠바 적용 시 4,500mm 까지
- 재질** 자체개발한 알루미늄 고품급 재질의 프로파일 Bar(특허청 디자인등록 제 30-0674622~4호)
- 색상** 기본색상 : 블랙,화이트,실버,초코,브론즈
지정색상 : 불소수지 도료 색견표 상의 모든 색상
- 유리** 5mm, 8mm, 10mm, 16mm, 22mm -> 가스켓 처리
14mm, 24mm -> 실리콘 처리
- 가스켓** 국내 유일 태극 모형 가스켓(특허청 디자인등록 제 30-0666940호)사용, 기밀(밀폐)성 성향
- 구동방식** 과학적 설계로 자체 개발한 고급 하드웨어(특허청 디자인등록 제 30-0666161~2호)와 스테인레스 베어링
- 적용** 1way, 2way 방식에 90° 여닫이문 180° 스윙도어 구성 가능

베이직 폴딩도어

EZ-FD54





① 스테인레스 베어링 (특허청 디자인등록 제 30-0666161호)



② 이지폴딩 전용 핸들

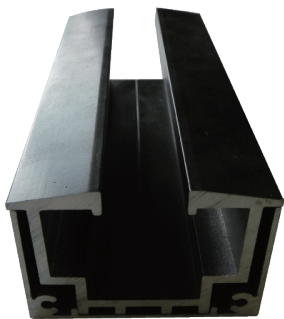

③ 기본형 폴딩 하부레일 (특허청 디자인등록 제 30-0674622호)

EZ-AZ57 NEW

슈퍼단열 폴딩도어

SPECIFICATION

- 모델명** EZ-AZ57 (슈퍼단열 폴딩도어)
- 용도** 상업, 업무, 주거, 문화, 교육 등 건축물 용도 전반에 걸쳐 적용 가능
- 규격** 문 1짝당 450mm~최대 700mm (초과 사이즈 상담 후 협의)
유리를 분리하지 않은 경우 3,500mm, 유리를 2개 이상으로 분리하여 띠바 적용 시 4,500mm 까지
- 재질** 자체개발한 알루미늄 고합금 재질의 프로파일 Bar에 고강도 폴리우레탄 충전
- 색상** 기본색상 : 블랙, 화이트, 실버, 초코, 브론즈
지정색상 : 불소수지 도료 색견표 상의 모든 색상
- 유리** 5mm, 8mm, 10mm, 16mm, 22mm -> 가스켓 처리
14mm, 24mm -> 실리콘 처리
- 가스켓** 국내 유일 태극 모형 가스켓(특허청 디자인등록 제 30-0666940호)사용, 기밀(밀폐)성 성향
- 구동방식** 과학적 설계로 자체 개발한 고급 하드웨어(특허청 디자인등록 제 30-0666161~2호)와 스테인레스 베어링
- 적용** 1way, 2way 방식에 90° 여닫이문 180° 스윙도어 구성 가능

슈퍼단열 폴딩도어



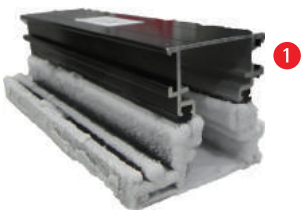

1



2

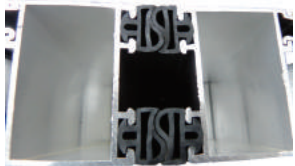

3

1 단열성능검사

외부의 냉기가 내부에 어떤 영향을 미치는지 자체 실험을 통하여 단열의 효과를 입증하였습니다. 외부의 냉기를 차단하여 냉난방비 절약에 효과적입니다.

2 단열 하부레일

정품 아존(A-ZON)만을 사용하여 자체 생산으로 합리적인 가격으로 공급하는 모델로 에너지 절감효과에 탁월합니다.

3 태극 모형 가스켓

국내유일 태극 모형 가스켓(특허청 디자인등록 제30-0666940호)을 적용, 폴딩도어의 기능성을 좌우하는 핵심요소 중 하나로 도어와 도어 사이의 기밀성이 견고하여 방음, 방풍, 단열이 뛰어납니다.

4 단열(A-ZON)설비 시스템

한국 아존 주식회사와 업무협약을 통해 미국 아존 본사로부터 단열(A-ZON) 설비 일체를 수입, 이지폴딩 제 3제작실에 생산라인을 구축하였습니다.



4



EZ-SF69 ^{NEW}

세이프 폴딩도어

SPECIFICATION

- 모델명** EZ-SF69 (세이프 폴딩도어)
- 용도** 상업, 업무, 주거, 문화, 교육 등 건축물 용도 전반에 걸쳐 적용 가능
- 규격** 문 1짝당 최대 600mm, 최대 8짝까지 구성 가능 (초과 사이즈 상담 후 협의)
최대 2,500mm 까지 적용가능
- 재질** 자체개발한 알루미늄 고합금 재질의 프로파일 Bar
- 색상** 기본색상 : 블랙,화이트
지정색상 : 불소수지 도료 색견표 상의 모든 색상
- 유리** 16mm(지정)
- 구동방식** 과학적 설계로 자체 개발한 고급 하드웨어(특허청 디자인등록 제 30-0666161~2호)와 스테인레스 베어링
- 적용** 1way, 2way

세이프 폴딩도어

EZ-SF69





▶ 기존 밀착가스켓 폴딩도어



신제품 세이프 폴딩도어 ▼

세이프 폴딩도어?

신제품인 세이프 폴딩도어(EZ-SF69)는 문 사이의 밀착 가스켓을 알루미늄 라운드 커버를 사용하여 손끼임에 대한 원천적인 방지를 할 수 있는 제품입니다.

주의력이 부족한 아이가 도어를 구동해도 손이 절대 끼지않아 안전사고를 미연에 방지할 수 있어 어른, 아이 모두 안전하게 사용할 수 있습니다.

EZ-GL34

글라스 폴딩도어

SPECIFICATION

- 모델명** EZ-GL34 (글라스 폴딩도어)
- 용도** 상업, 업무, 문화, 교육 등 건축물 용도 전반에 걸쳐 적용 가능
- 규격** 문 1짝당 450mm~최대 700mm, 짝수기준 (초과 사이즈 상담 후 협의)
최대 2,700mm까지 (높이 추가시)
- 재질** 자체개발한 알루미늄 고합금 재질의 프로파일 Bar
- 색상** 기본색상 : 블랙, 화이트, 실버, 초코, 브론즈
지정색상 : 불소수지 도료 색견표 상의 모든 색상
- 유리** 12mm 강화유리
- 구동방식** 과학적 설계로 자체 개발한 고급 하드웨어(특허청 디자인등록 제 30-0666161~2호)와 스테인레스 베어링
- 적용** 4짝, 6짝, 8짝 등 묶음 Free way 방식

글라스 폴딩도어

EZ-GL34





① (좌) 글라스가틀바 / (우) 상,하부레일

상하부 동시구동방식으로 상부와 하부의 힘을 같이받아 안정감있는 구동이 가능합니다.



② 글라스도어 경첩

알루미늄 제질의 경첩을 사용하여 산화에 강하여 녹이 잘 슬지 않습니다.

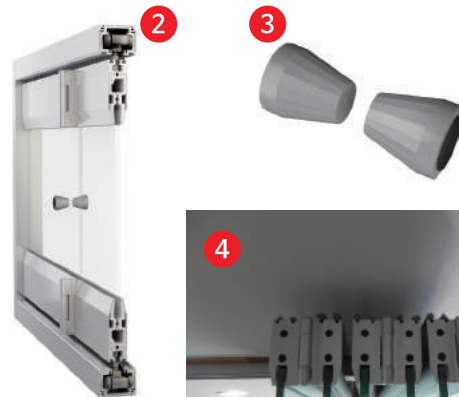

③ 글라스도어 손잡이

알루미늄 손잡이로 심플하고 모던한 느낌의 손잡이 입니다.



④ 글라스도어H바와 12T유리

12T 강화유리를 사용하여 일반 유리보다 높은 강도를 가지고 있어 내구성이 좋습니다.

EZ-FD67

롱베이지크 폴딩도어

SPECIFICATION

- 모델명** EZ-FD67 (롱베이지크 폴딩도어)
- 용도** 상업, 업무, 주거, 문화, 교육 등 건축물 용도 전반에 걸쳐 적용 가능
- 규격** 문 1짝당 500mm~최대 700mm (초과 사이즈 상담 후 협의)
유리를 분리하지 않는 경우 3,500mm, 유리를 2개 이상으로 분리하여 띠바 적용시 7,200mm까지
- 재질** 자체개발한 알루미늄 고합금 재질의 프로파일 Bar(특허청 디자인등록 제 30-0674622~4호)
- 색상** 기본색상 : 블랙,화이트,실버,초코,브론즈
지정색상 : 불소수지 도료 색견표 상의 모든 색상
- 유리** 5mm, 8mm, 10mm, 16mm, 22mm -> 가스켓 처리
14mm, 24mm -> 실리콘처리
- 가스켓** 국내 유일 태극 모형 가스켓(특허청 디자인등록 제 30-0666940호)사용, 기밀(밀폐)성 성향
- 구동방식** 과학적 설계로 자체 개발한 고급 하드웨어(특허청 디자인등록 제 30-0666161~2호)와 스테인레스 베어링
- 적용** 1way, 2way 및 free way 방식에 90° 여닫이문 180° 스윙도어 구성 가능

EZ-FD67
롱베이지크 폴딩도어



FOLDER

EZ FOLDING SYSTEM
이지폴딩
Folding



Folding

EZHF-FD54 ^{NEW}

무철거 로우레일 폴딩도어

SPECIFICATION

- 모델명** EZHF-FD54 (무철거 로우레일 폴딩도어)
- 용도** 상업, 업무, 주거, 문화, 교육 등 건축물 용도 전반에 걸쳐 적용 가능
- 규격** 문 1짝당 450mm~최대 700mm (초과 사이즈 상담 후 협의)
- 재질** 자체개발한 알루미늄 고탍금 재질의 프로파일 Bar(특허청 디자인등록 제 30-0674622~4호)
- 색상** 기본색상 : 블랙, 화이트, 실버, 초코, 브론즈
지정색상 : 불소수지 도료 색견표 상의 모든 색상
- 유리** 5mm, 8mm, 10mm, 16mm, 22mm -> 가스켓 처리
14mm, 24mm -> 실리콘 처리
- 가스켓** 국내 유일 태극 모형 가스켓(특허청 디자인등록 제 30-0666940호)사용, 기밀(밀폐)성 성향
- 구동방식** 과학적 설계로 자체 개발한 고급 하드웨어(특허청 디자인등록 제 30-0666161~2호)와 스테인레스 베어링
- 적용** 1way, 2way 방식에 90° 여닫이문 180° 스윙도어 구성 가능

무철거 로우레일 폴딩도어

EZHF-FD54

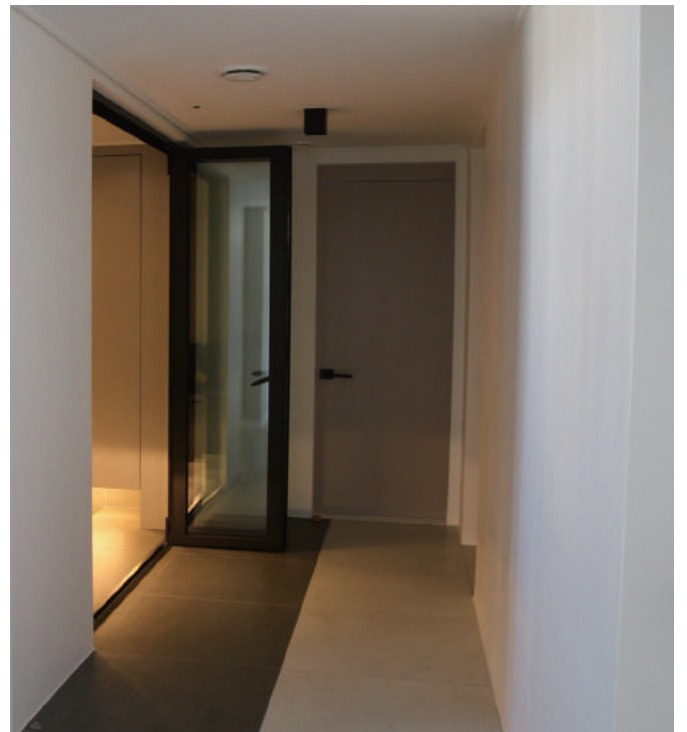



▲ 매립형 절곡커버



▲ 하부레일 날개형

1 하부레일 매립형

보일러 배관이 지나가는 구획에서도 제품매립이 가능한 10mm 높이의 하부레일로 창호 문짝을 제거 후 문틀에 알루미늄 절곡커버(이지폴딩 생산)를 씌워 매립형 제품을 적용하여 시공

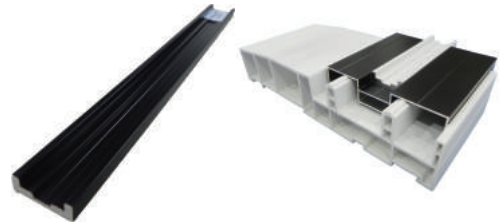

1

2 하부레일 날개형

매립형에 날개가 확장된 형태의 하부레일로 주거시설 확장이 마감된 공간에 제품을 얹어 적용하여 시공

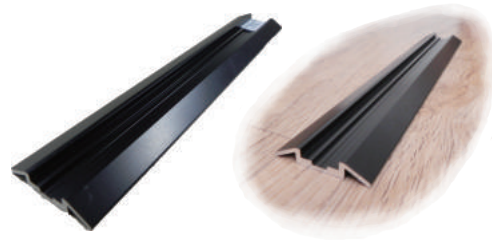

2

3 로우레일+슈퍼단열폴딩도어

고강도 폴리우레탄 충진물이 적용된 정품 아존(A-ZON) 단열 폴딩도어를 주거시설에 적용이 용이한 로우레일과 접목하여 시공

3 4

4 로우레일 구동장치

하부중심 구동 로우레일 구동장치는 스테인레스 베어링을 사용하여 반영구적 사용이 가능하며 제품의 무빙이 부드럽고 이탈이 생기지 않습니다.



EZ-J150 ^{NEW}

심플업 폴딩도어

SPECIFICATION

- 모델명** EZ-J150(심플업 폴딩도어)
- 용도** 상업, 업무, 주거, 문화, 교육 등 건축물 용도 전반에 걸쳐 적용 가능
- 규격** 문 1짝당 650mm (초과 사이즈 상담 후 협의)
높이의 경우 최대 2800mm까지 구성 가능
- 재질** 자체개발한 알루미늄 고품급 재질의 프로파일 Bar(특허청 디자인등록 제 30-0674622~4호)
- 색상** 기본색상 : 블랙, 화이트
- 유리** 5mm, 8mm, 10mm, 16mm, 22mm
14mm, 24mm -> 실리콘 처리
- 가스켓** 국내 유일 태극 모형 가스켓(특허청 디자인등록 제 30-0666940호)사용, 기밀(밀폐)성 성향
- 구동방식** 과학적 설계로 자체 개발한 고급 하드웨어(특허청 디자인등록 제 30-0666161~2호)와 스테인레스 베어링

심플업 폴딩도어

EZ-J150





PORTFOLIO

주거공간(아파트 / 중문)



1. 이동국선수 자택
2. 3. 반포 Xi
4. 5. 푸르지오
6. 7. 중문시공

이지폴딩의 폴딩도어는 최소의 공간을 최대 개방하여 공간을 효율적으로 만들 수 있도록 설계 되었습니다.

아파트의 거실과 베란다에 시공되는 폴딩도어는 활짝 개방하게 되면 내/외부의 경계가 없어 거실의 공간을 베란다까지 확장하여 넓은 공간 확보 및 공간 활용도가 높아지는 장점이 있습니다.

또한 외부 소음을 완벽하게 차단할 수 있는 이중구조 태극무늬 가스켓을 적용, 단열 / 방음 / 방풍 / 기밀성에 우수한 효과를 볼 수 있습니다.

이러한 장점으로 아파트는 물론, 호텔과 펜션, 주택과 같은 주거공간에서 많은 인기를 얻고 있습니다.





PORTFOLIO

주거공간(전원주택/호텔/펜션)

전원주택 / 호텔 / 펜션에 폴딩도어를 적용하면?

- 테라스와 주거 공간을 분할효율적인 공간 활용
- 냉/난방 효과 (단열, 방풍, 방음, 기밀성)
- 고급 인테리어 효과



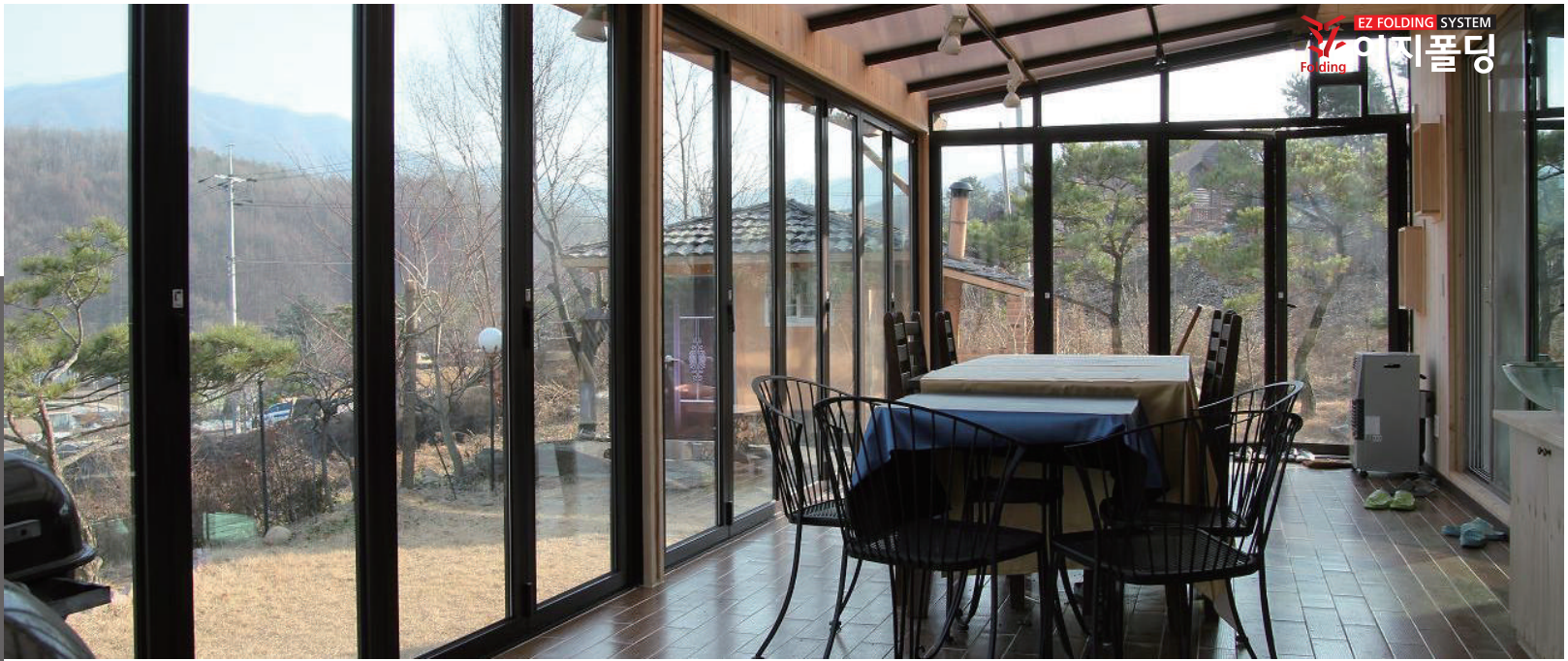

PORTFOLIO

카페테리아



야외테라스에 주로 시공되는 카페 폴딩도어는 테라스와 카페 공간을 분할해 줄 뿐만 아니라 폴딩도어를 활짝 개방하여 환기 효율을 극대화시켜 쾌적한 실내 유지에 도움을 줍니다.

90%가 넘는 폴딩도어의 개방률은 내부의 공간을 외부로 확장시켜 좁은 공간의 카페에 효율적인 공간 활용을 제공합니다. 또한, 활짝 열려있는 내부는 고객의 발길을 이끌게 하는 심리를 유발하여 광고, 홍보 효과가 뛰어납니다.





3.

- 1. 카페 아프리카나
- 2. 카페 8공장
- 3. 카페 델문도
- 4. 카페 델문도
- 5. 카페 모아



4.



▲ 스윙도어 손잡이(사각바 적용)



스윙도어 손잡이(호패키 적용) ▲



▲ 스윙도어 손잡이(호패키 적용)



5.



PORTFOLIO

자동차 업종



폴딩도어는 90% 개폐가 가능하여 차량 이동이 잦은 자동차 업종에 아주 효율적인 시스템 창호입니다. 자동차 업종 전용 상부구동방식은 상부레일에 베어링 구동장치가 적용되어 하부에 매립되었을 때보다 안정적이고 효율적인 운영을 할 수 있게 합니다.



이지폴딩의 폴딩도어는 하부레일을 강화 알루미늄 소재로 제작하여 무거운 기자재, 대형 차량(5톤 이상의 화물, 덤프트럭)의 하중에도 견고함을 유지합니다.

또한, 폴딩도어 문짝 사이에 있는 태극 모형 가스켓은 수밀성과 기밀성에 탁월하여 물이나 다른 오염물질의 접촉에도 부식이나 벗겨짐이 없습니다.

1. 미쉐린타이어
2. 보쉬 카서비스
3. 광주 기아오토큐



4.

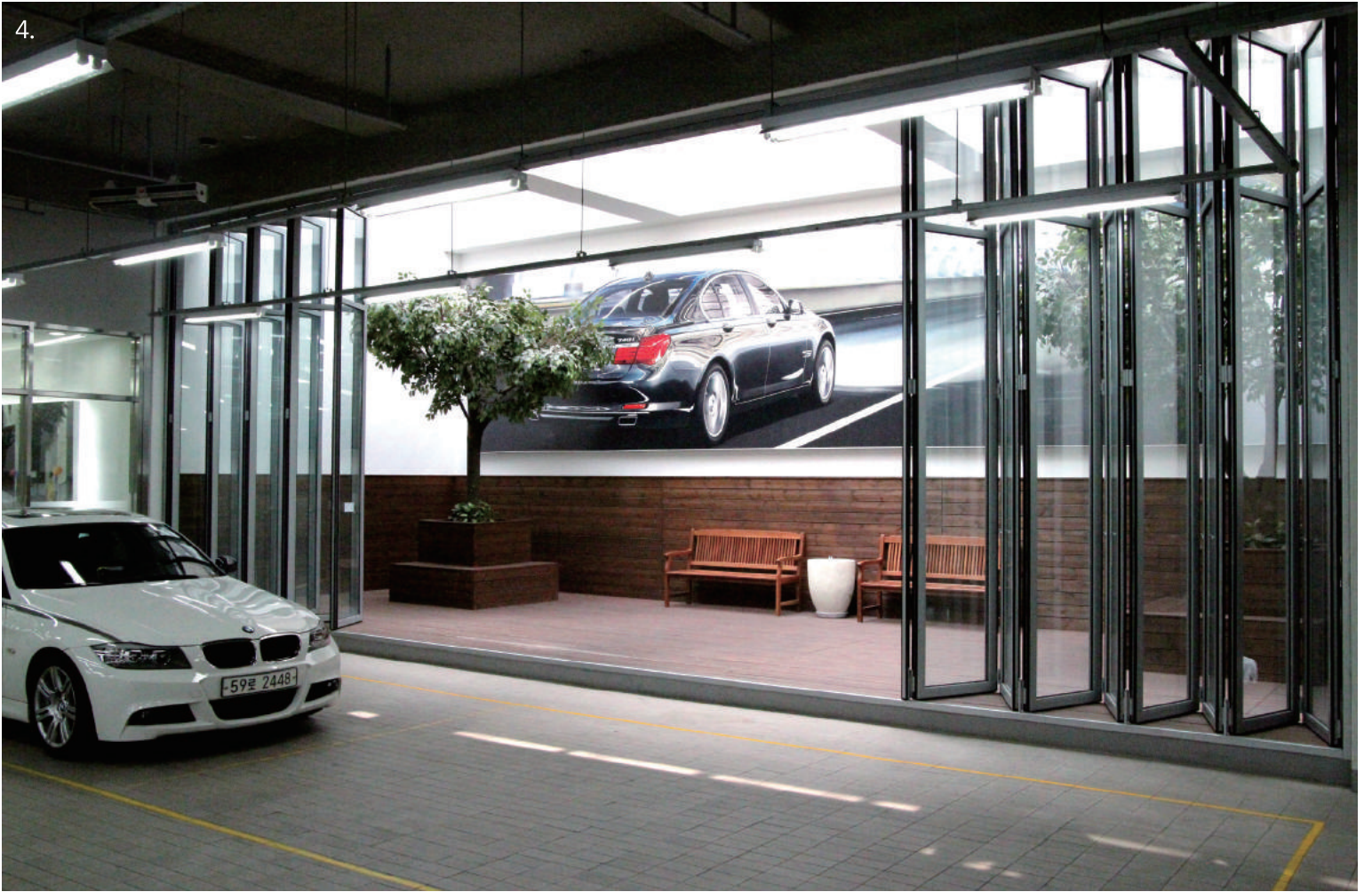

5.



6.



4. BMW
5. 6. 텍스크루



PORTFOLIO

프랜차이즈



E Z L I F E
E Z F O L D I N G

폴딩도어는 개방 시 기존 창호보다 환기효율이 훨씬 높아 냄새와 연기로 가득한 음식점, 베이커리가 있는 카페 등에서 많은 각광을 받고 있습니다.

폴딩도어가 주는 탁 트인 시야감과 공간감은 고객의 음식점 만족도를 높여줍니다.



PORTFOLIO

라운드/다구간 폴딩도어

라운드 폴딩도어는 상·하부 틀(Bar)이 직선이 아닌 곡선으로 제작되어 건물 외형이 둥근 곳에 시공되는 폴딩도어입니다.

상부에 구동 하드웨어가 적용되어 물, 먼지, 각종 이물질 등에 대하여 영향을 받지 않으므로 언제나 변함없는 부드러운 구동을 유지합니다.

1. 2. 라운드 폴딩도어



PORTFOLIO

방송협찬

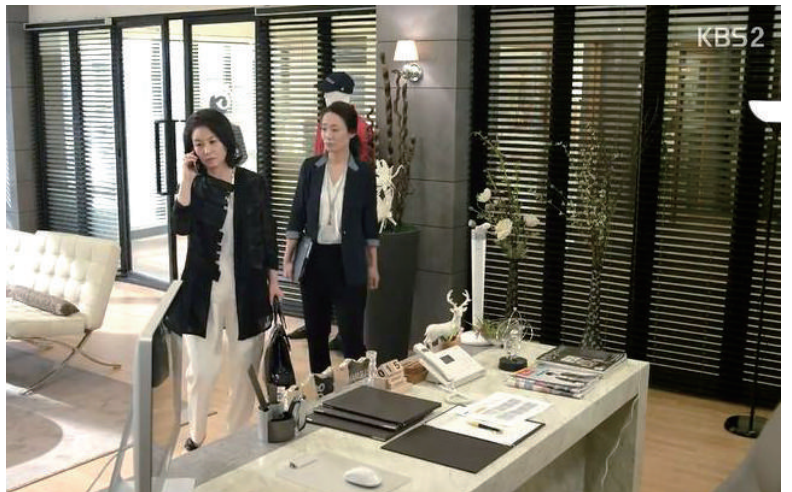



DETAILS

제품 전개도 & 폴딩도어 3D

힌지도어 + 출수문 구성	①	②	③	④
	폴딩1WAY 3짝 + 힌지도어	폴딩1WAY 3짝 + 힌지도어	폴딩1WAY 3짝 + 힌지도어	폴딩1WAY 3짝 + 힌지도어

경첩도어 + 찍수문 구성	①	②	③	④
	폴딩1WAY 4짝 + 경첩도어	폴딩1WAY 4짝 + 경첩도어	폴딩1WAY 4짝 + 경첩도어	폴딩1WAY 4짝 + 경첩도어

힌지도어 + 찍수문 구성	①	②	③	④
	폴딩1WAY 4짝 + 힌지도어	폴딩1WAY 4짝 + 힌지도어	폴딩1WAY 4짝 + 힌지도어	폴딩1WAY 4짝 + 힌지도어

출수문 구성	①	②	③	④
	폴딩1WAY 3짝	폴딩1WAY 3짝	폴딩1WAY 3짝	폴딩1WAY 3짝

경첩도어 + 출수문 구성	①	②	③	④
	폴딩1WAY 3짝 + 경첩도어	폴딩1WAY 3짝 + 경첩도어	폴딩1WAY 3짝 + 경첩도어	폴딩1WAY 3짝 + 경첩도어

찍수문 구성	①	②	③	④
	폴딩1WAY 4짝	폴딩1WAY 4짝	폴딩1WAY 4짝	폴딩1WAY 4짝

양계형 구성 (출수문, 찍수문)	①	②	③	④
	폴딩2WAY 4짝	폴딩2WAY 4짝	폴딩2WAY 5짝	폴딩2WAY 5짝
	⑤	⑥	⑦	⑧
	폴딩2WAY 5짝	폴딩2WAY 5짝	폴딩2WAY 6짝	폴딩2WAY 6짝
	⑨	⑩	⑪	⑫
폴딩2WAY 6짝	폴딩2WAY 6짝	폴딩2WAY 6짝	폴딩2WAY 6짝	

프리구성	①	②	③	④
	프리방식 2짝	프리방식 2짝	프리방식 2짝, 4짝	프리방식 2짝, 4짝
	⑤	⑥	⑦	⑧
프리방식 2짝, 4짝	프리방식 2짝, 4짝	프리방식 6짝	프리방식 6짝	

폴딩 + FIX구성 힌지 + FIX구성 경첩 + FIX구성	①	②	③	④
	FIX창 + 폴딩1WAY 3짝	FIX창 + 폴딩1WAY 4짝	FIX창 + 힌지도어	FIX창 + 경첩도어

▶ 하부구동방식

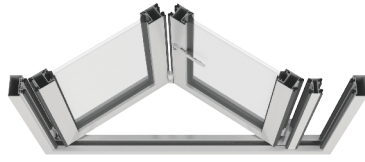

▶ 상부구동방식

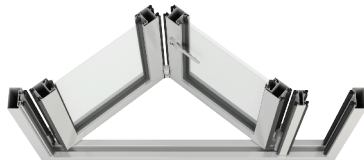

▶ 단 열



▶ 중대형



▶ 글라스



▶ 커버형

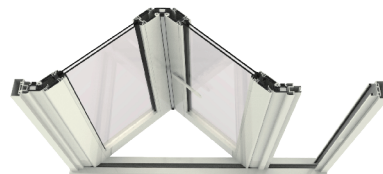

DETAILS

디테일 도면 -1

▶ EZ-FD54 폴딩도어(하부구동방식) DETAIL-1

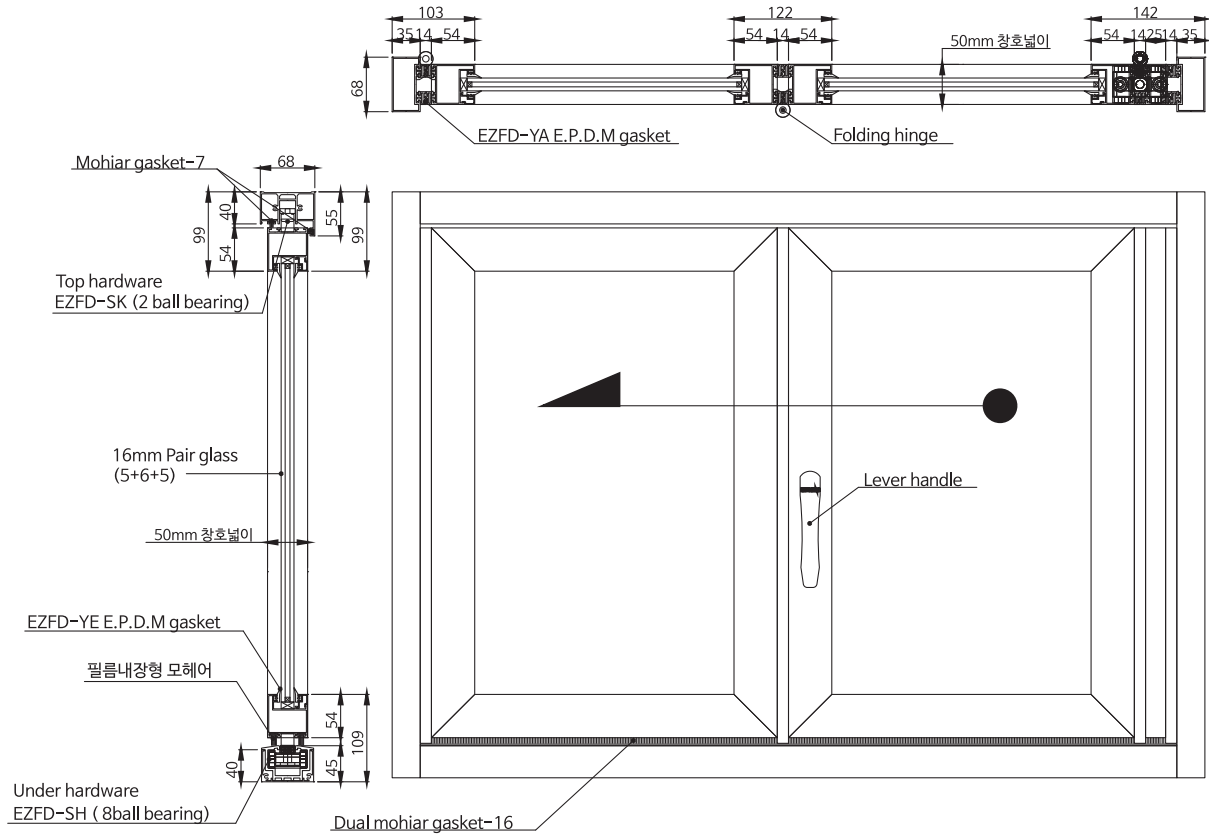

▶ EZ-FD54 폴딩도어(하부구동방식) DETAIL-2

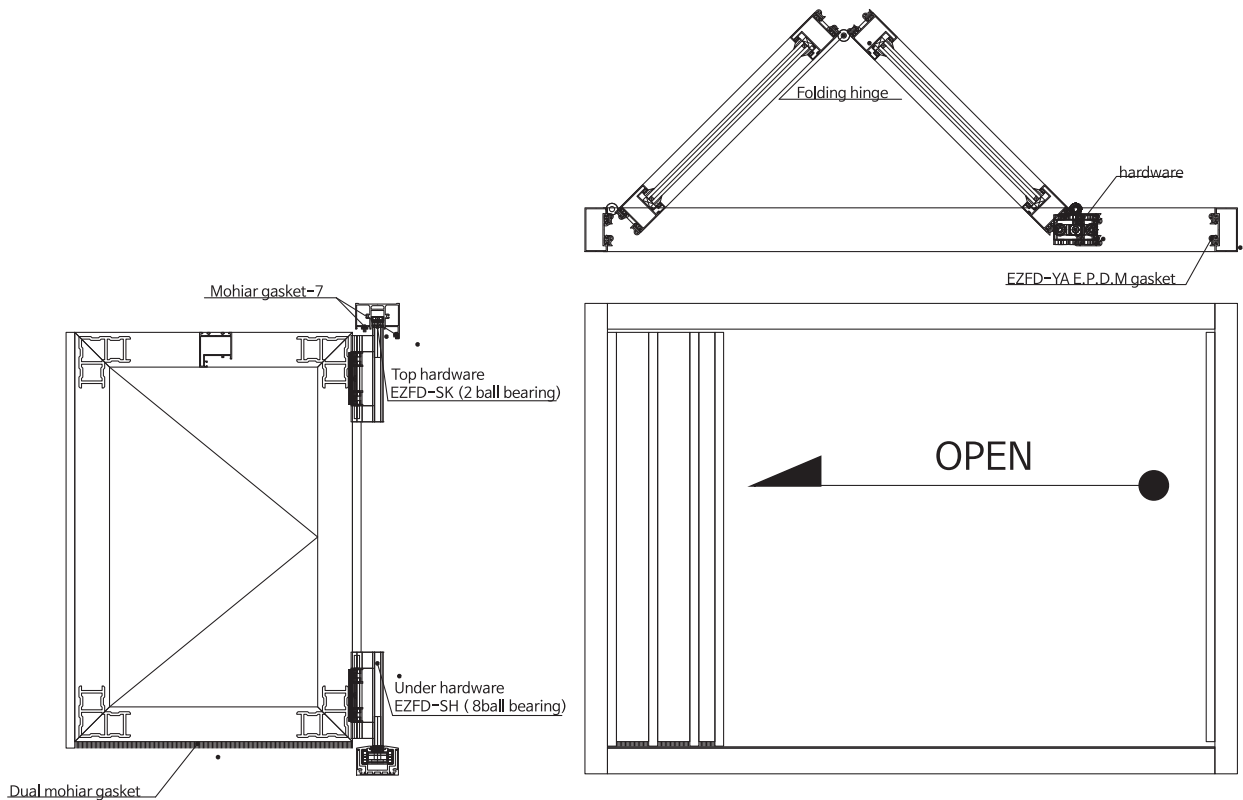

▶ EZ-FD54 힌지도어&폴딩도어 DETAIL-1

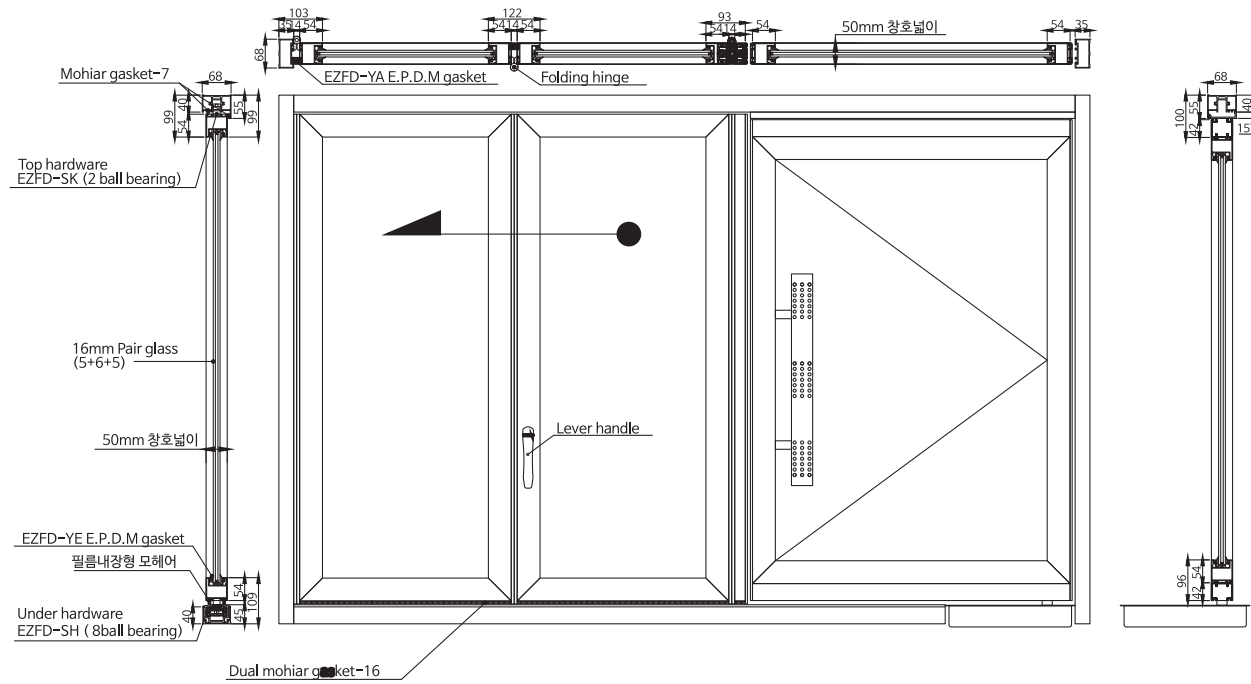

▶ EZ-FD54 힌지도어&폴딩도어 DETAIL-2

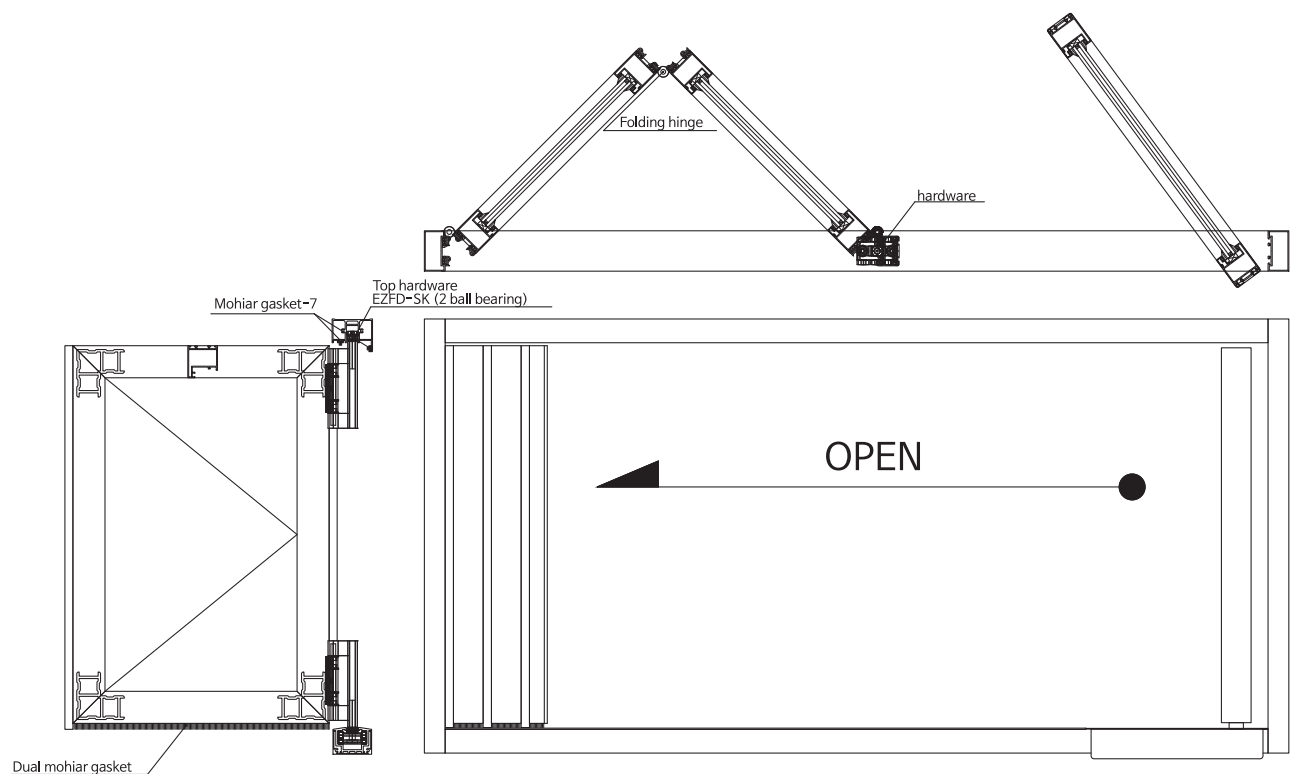

DETAILS

디테일 도면 -2

▶ EZHF-FD54 로우레일 폴딩도어(무철거공법,하부구동방식) DETAIL-1

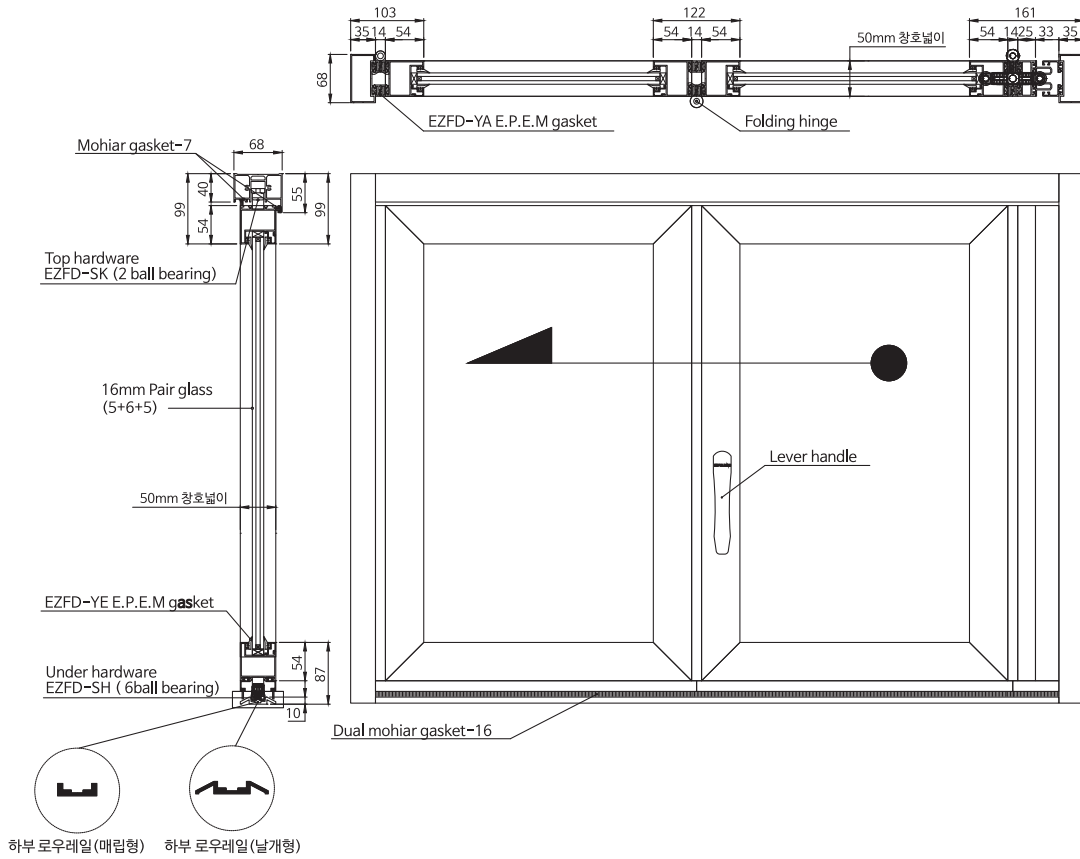

▶ EZHF-FD54 로우레일 폴딩도어(무철거공법,하부구동방식) DETAIL-2

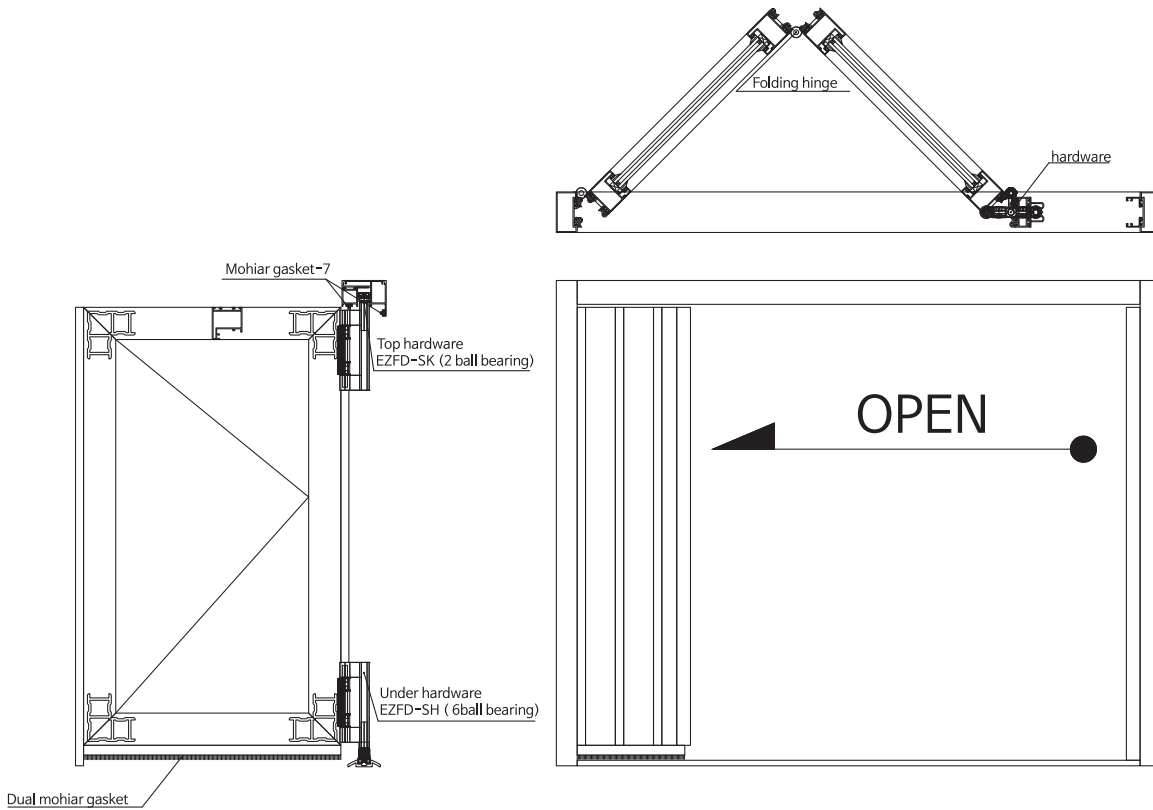

▶ EZ-FD54 폴딩도어(상부구동방식) DETAIL-1

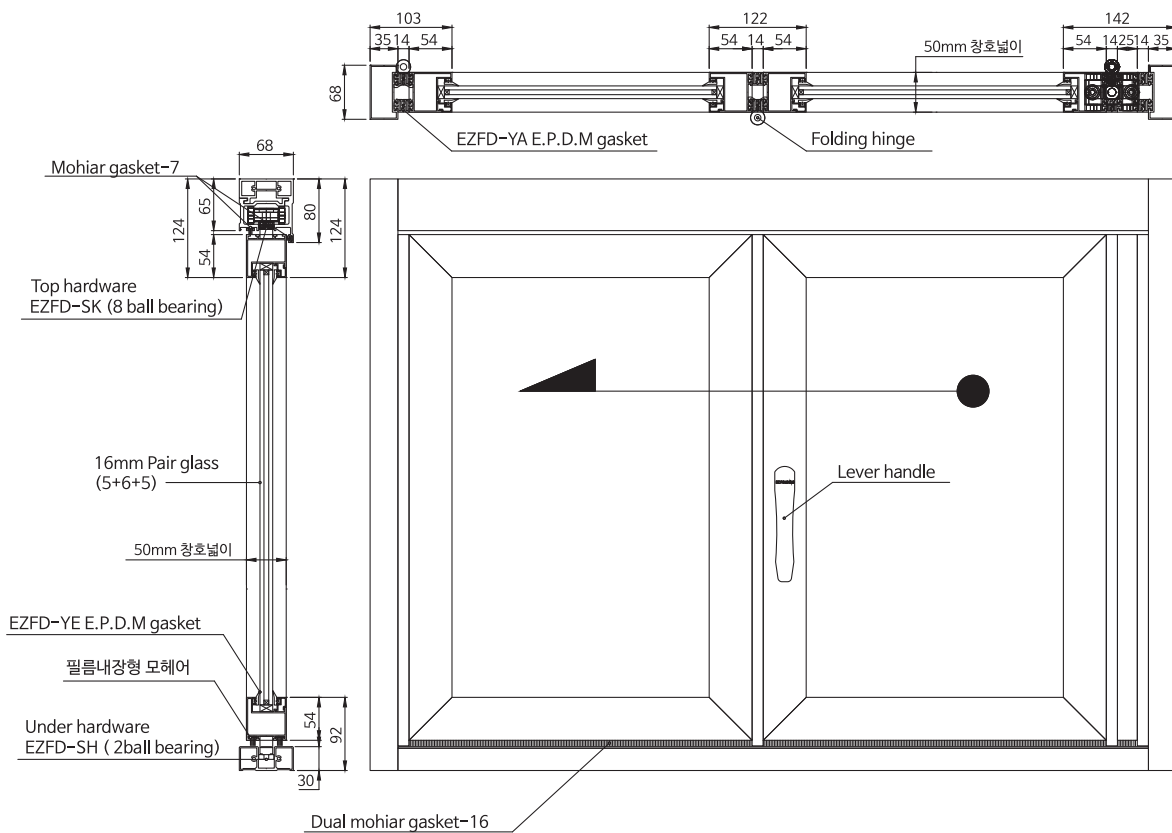

▶ EZ-FD54 폴딩도어(상부구동방식) DETAIL-2

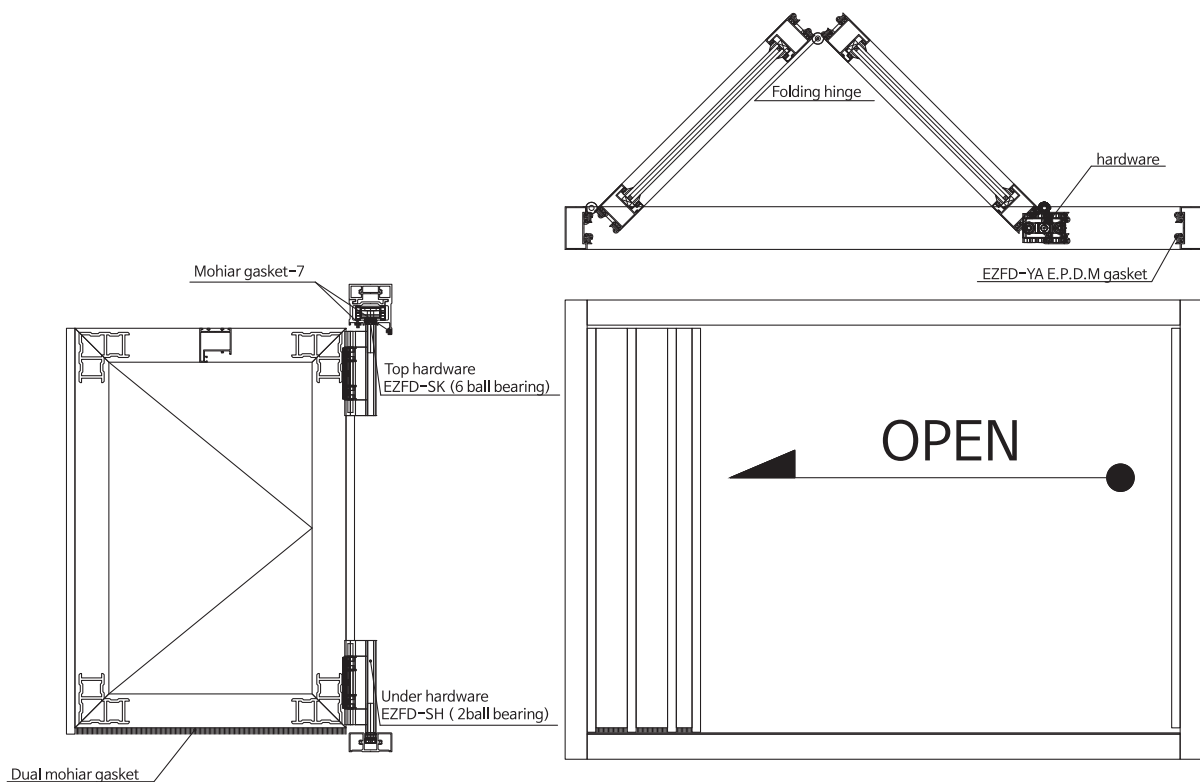

DETAILS

디테일 도면 -3

▶ EZ-AZ57 슈퍼단열폴딩도어(하부구동방식) DETAIL-1

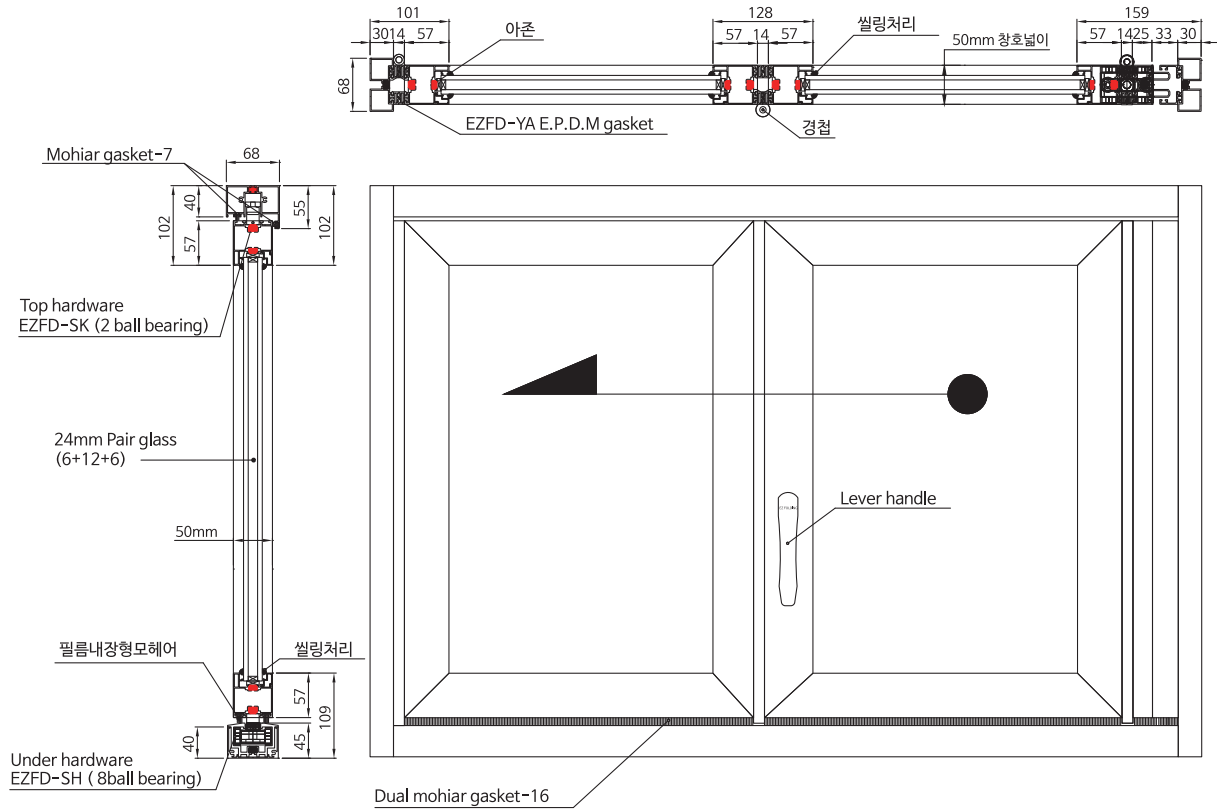

▶ EZ-AZ57 슈퍼단열폴딩도어(하부구동방식) DETAIL-2

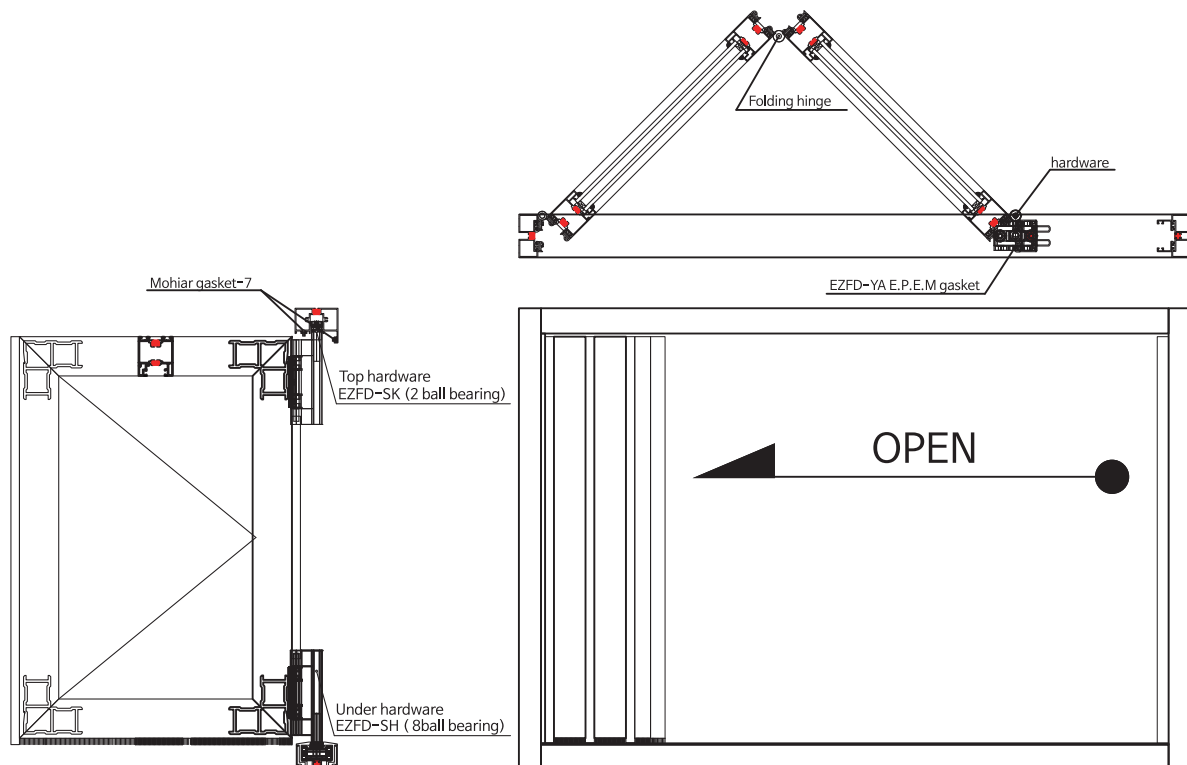

▶ EZ-AZ57 슈퍼단열폴딩도어(경첩도어&폴딩도어) DETAIL-1

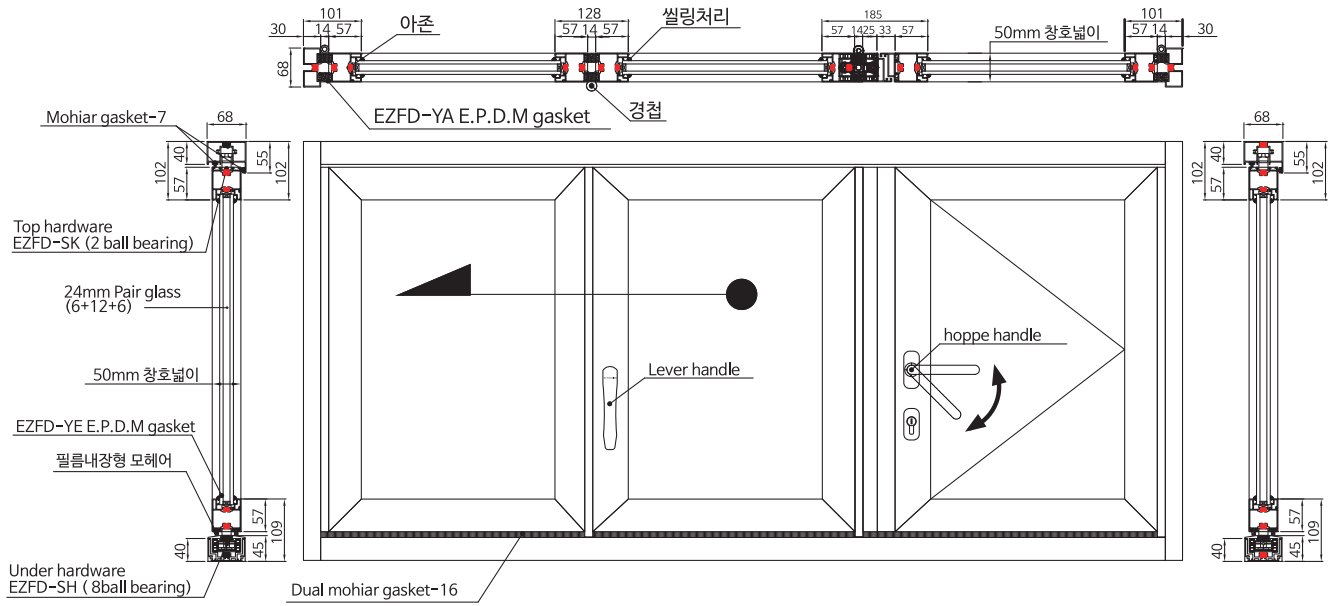

▶ EZ-AZ57 슈퍼단열폴딩도어(경첩도어&폴딩도어) DETAIL-2

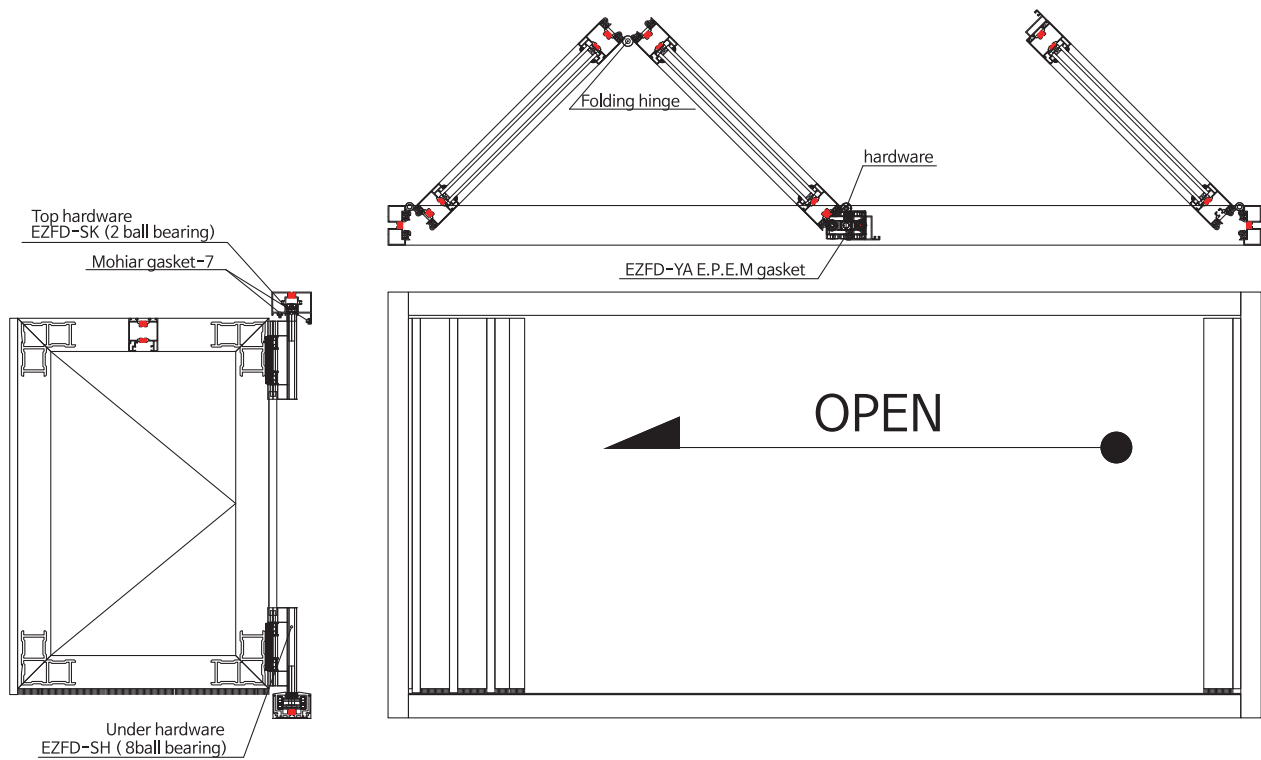

DETAILS

디테일 도면 -4

▶ EZ-SF69 세이프폴딩도어(하부구동방식) DETAIL-1

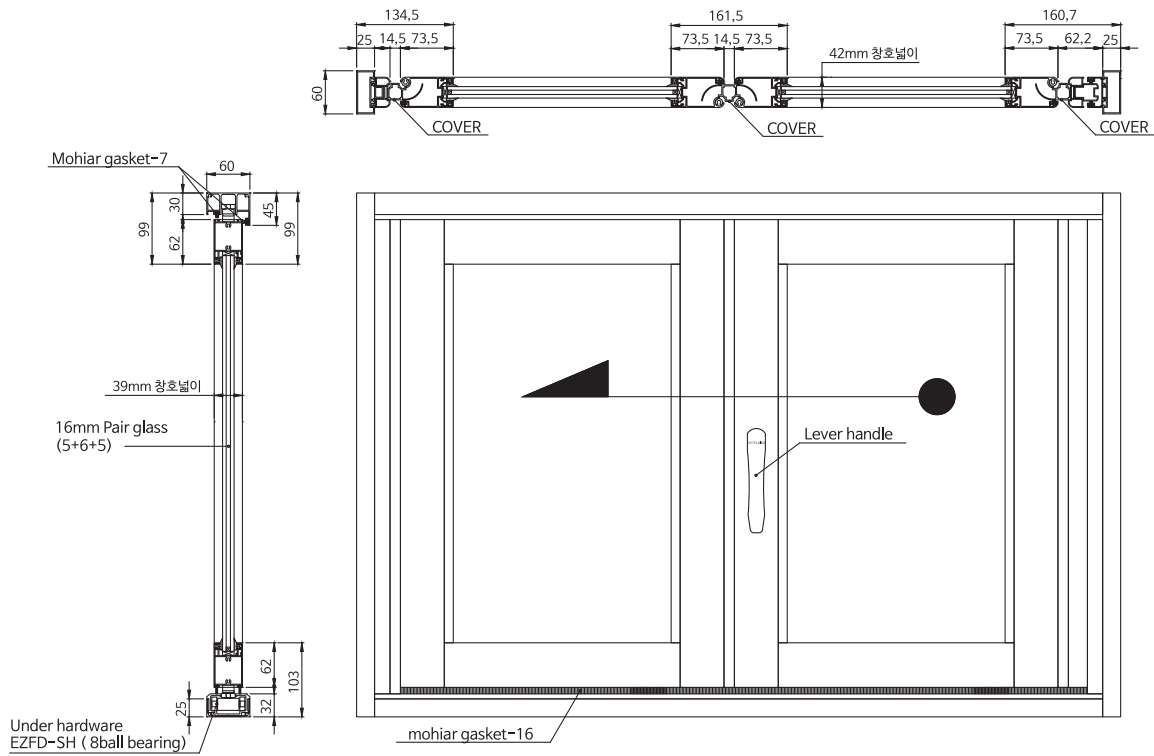

▶ EZ-SF69 세이프폴딩도어(하부구동방식) DETAIL-2

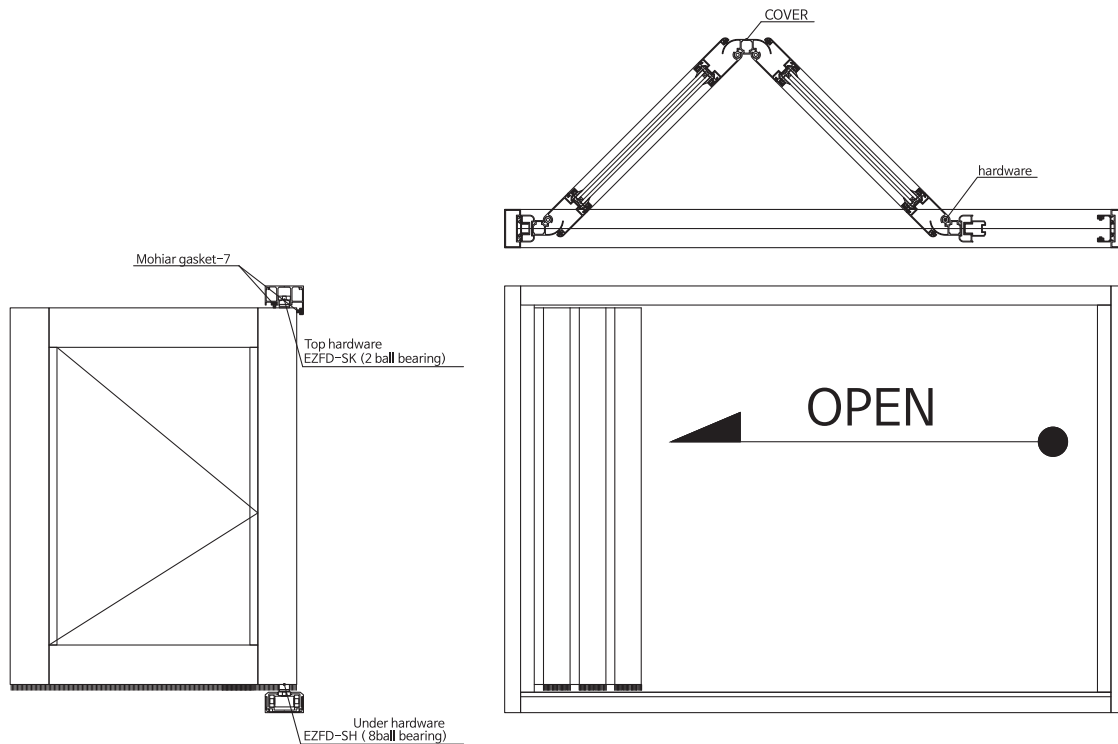

▶ EZ-GL34 글라스폴딩도어(상하부구동방식) DETAIL-1

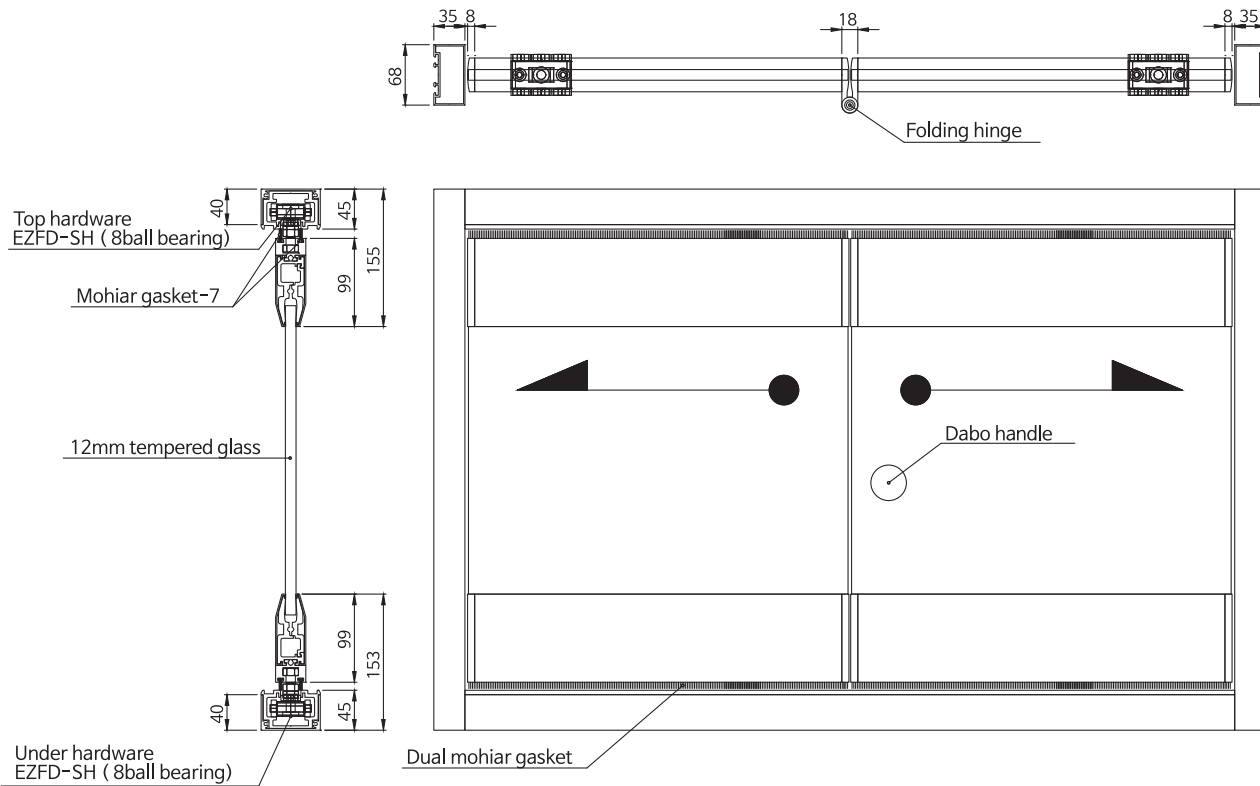

▶ EZ-GL34 글라스폴딩도어(상하부구동방식) DETAIL-2

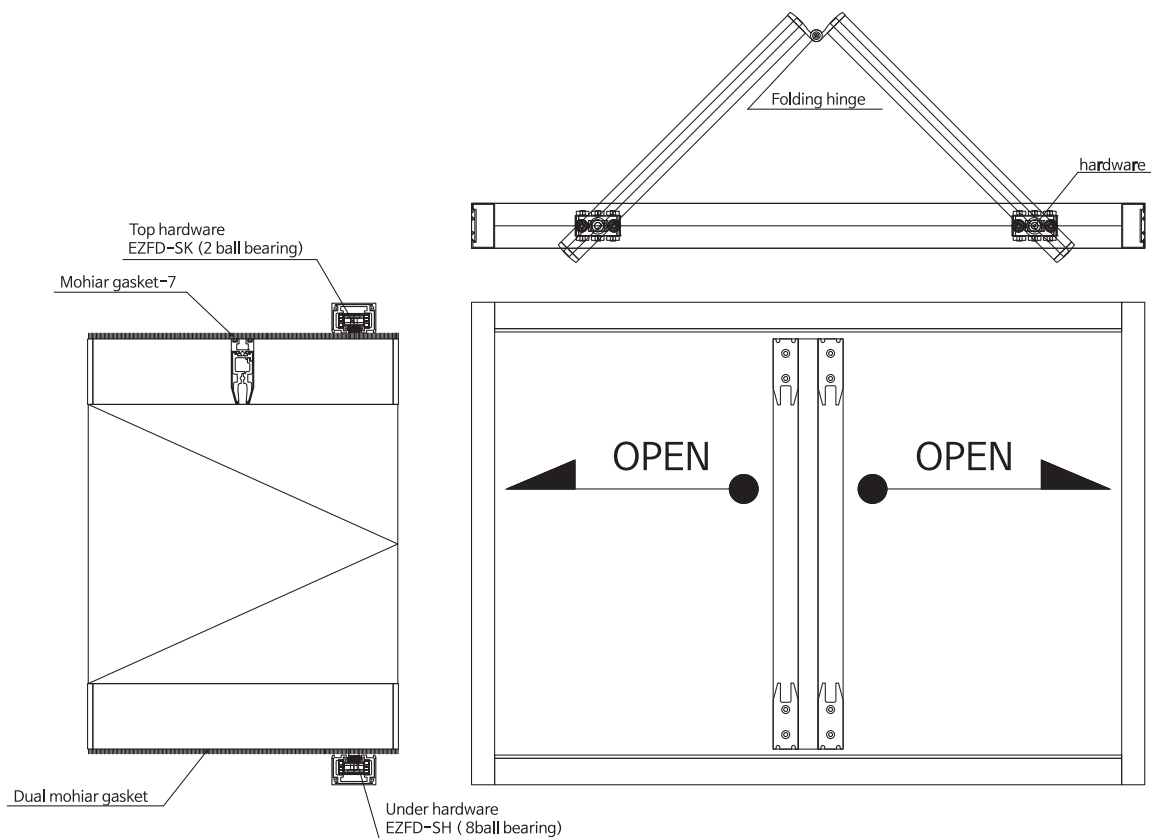

DETAILS

디테일 도면 -5

▶ EZ-FD67 롱베이직 폴딩도어(하부구동방식, 높이 4M 이상) DETAIL-1

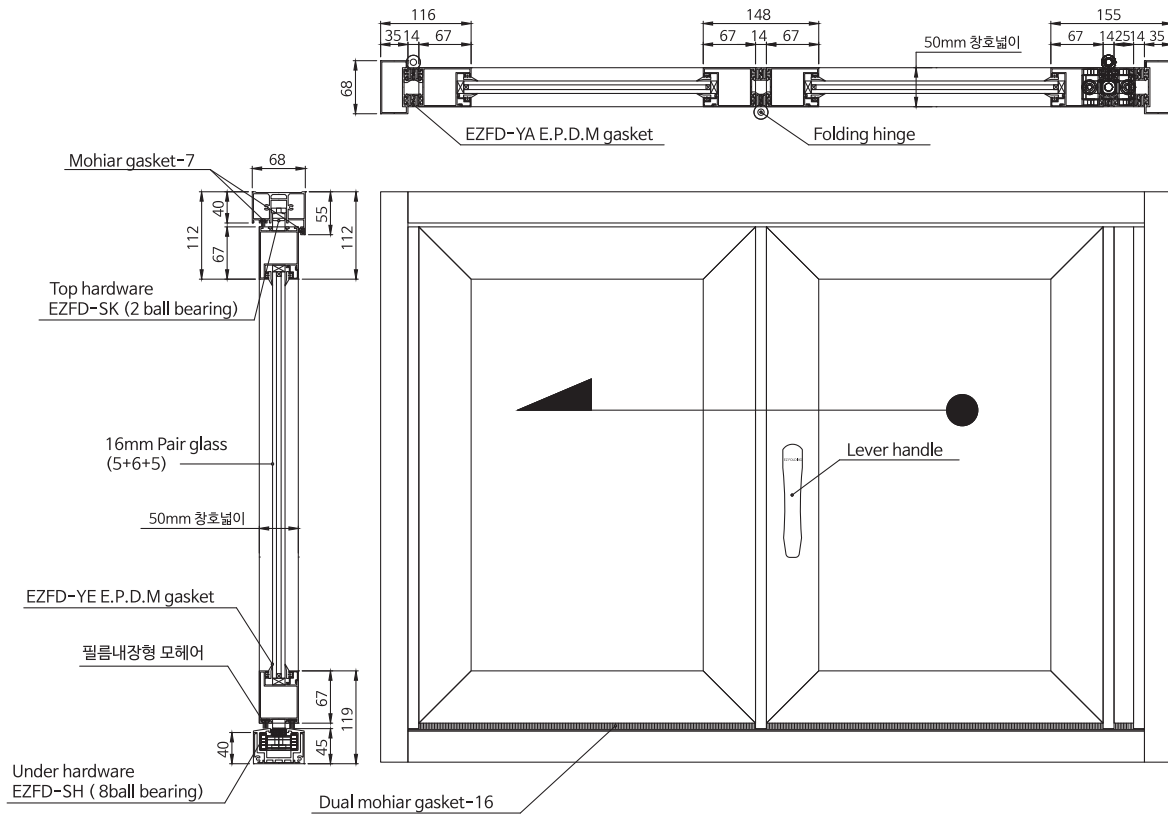

▶ EZ-FD67 롱베이직 폴딩도어(하부구동방식, 높이 4M 이상) DETAIL-2

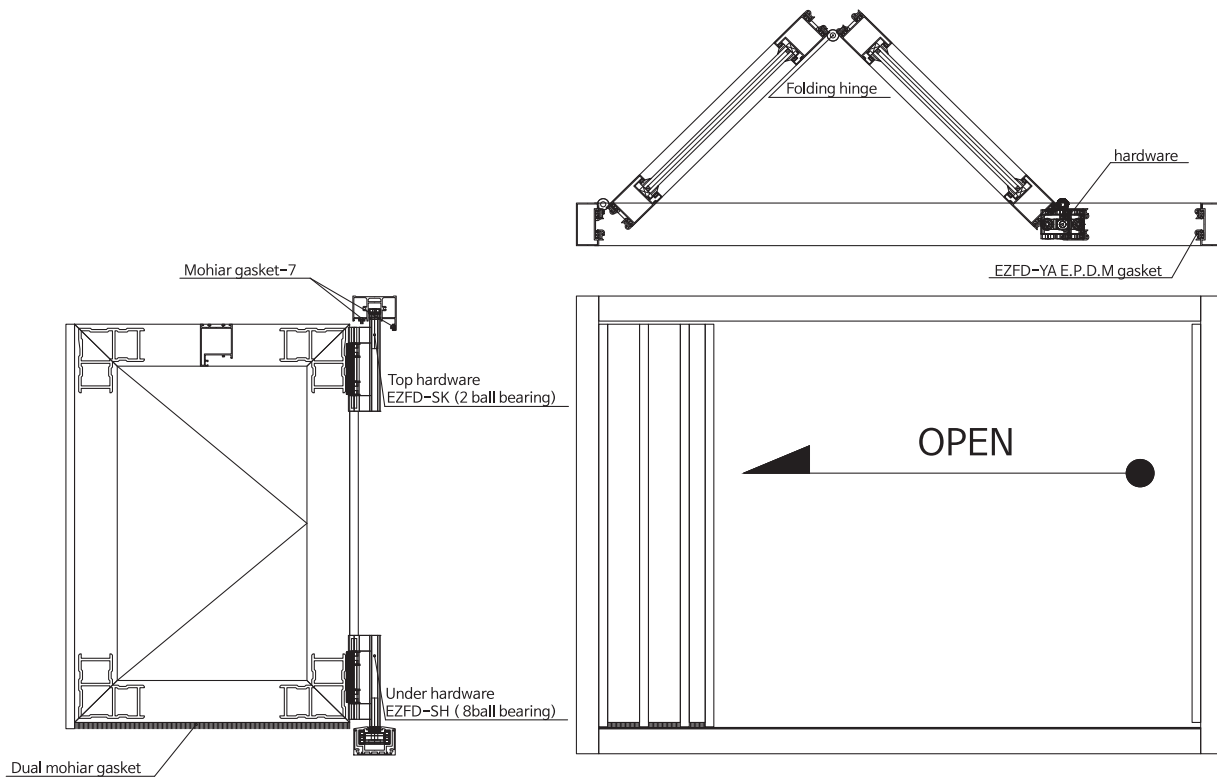

▶ EZ-J150 심플업 폴딩도어(하부구동방식) DETAIL-1

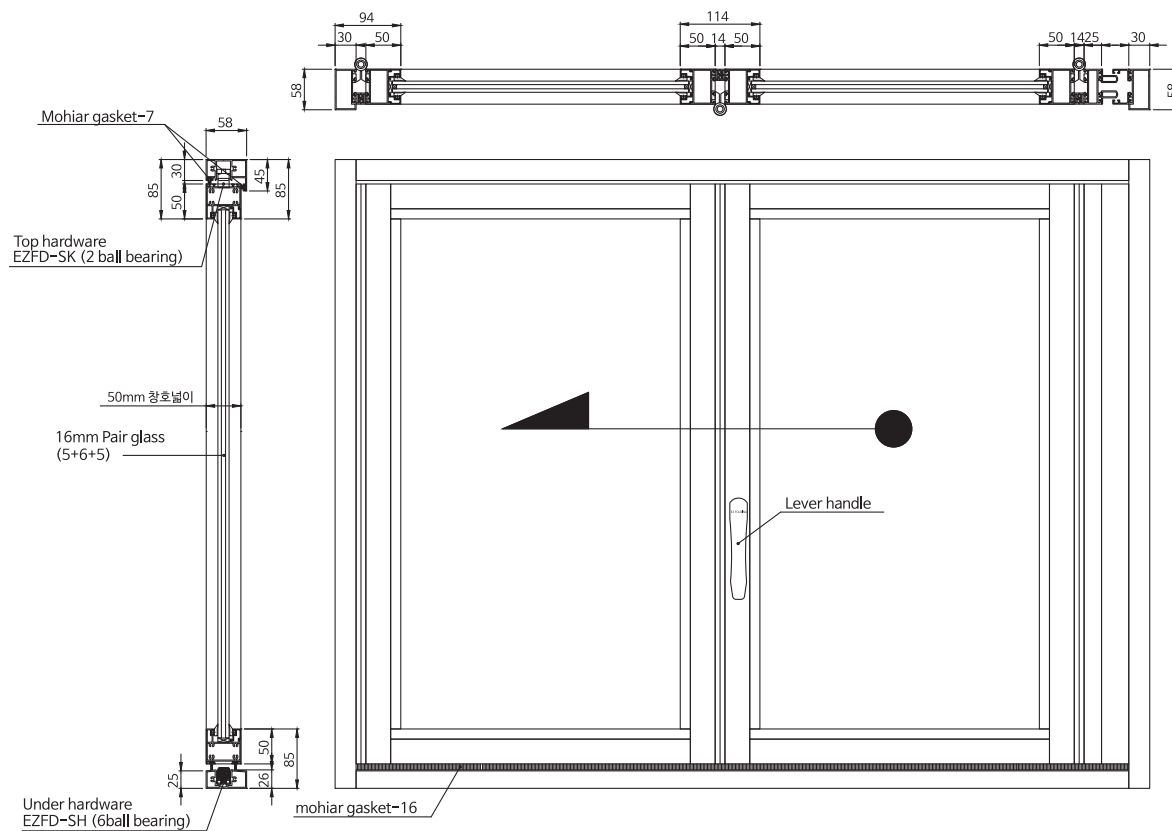

▶ EZ-J150 심플업 폴딩도어(하부구동방식) DETAIL-2

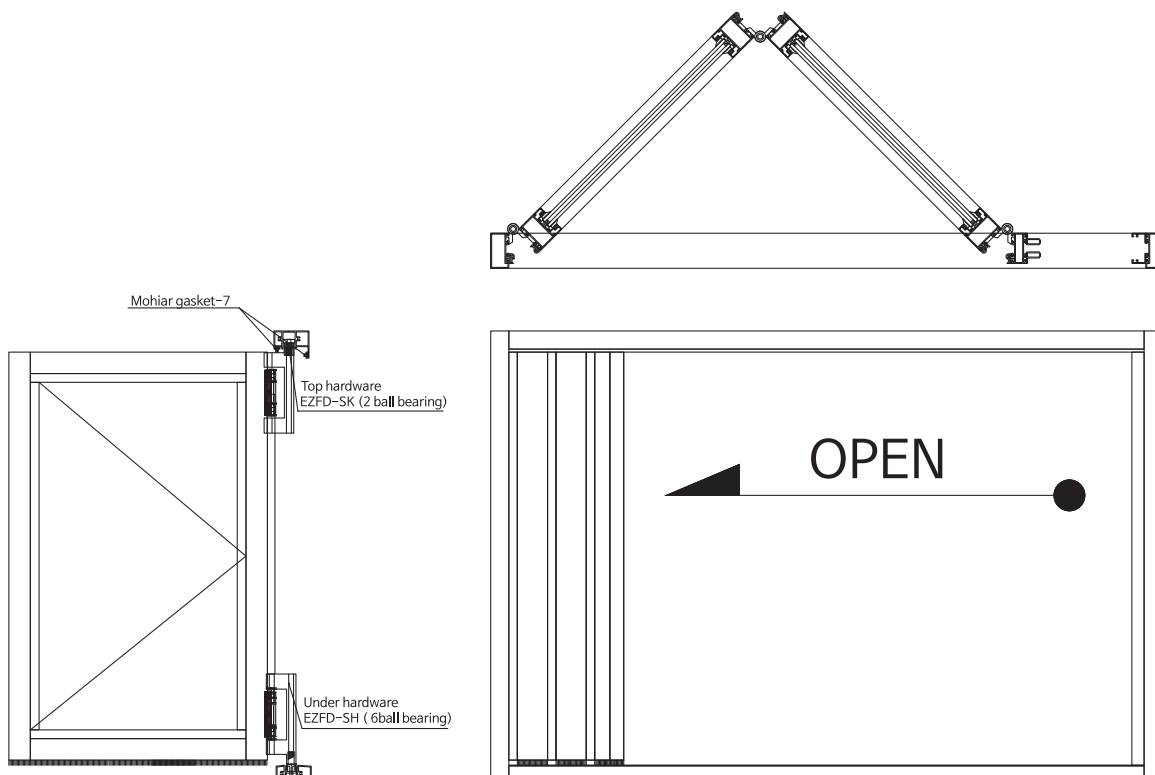

DETAILS

특허보유 현황

이지폴딩은 다양한 디자인 특허와 기술 특허를 보유하고 있습니다. 다른 어떤 업체와 비교해도 지지 않는 이지폴딩만의 특출난 기술력과 다채로운 시공 경력, 멋스러운 디자인, 최고의 서비스를 통해 고객님들께 최고의 만족도를 제공할 수 있도록 최선을 다하고 있습니다.

